

EN Installation manual / **DE** Montageanleitung / **ES** Manual de montaje /
FR Notice de montage / **IT** Istruzioni di montaggio / **PL** Instrukcja montażu /
RU инструкция по монтажу

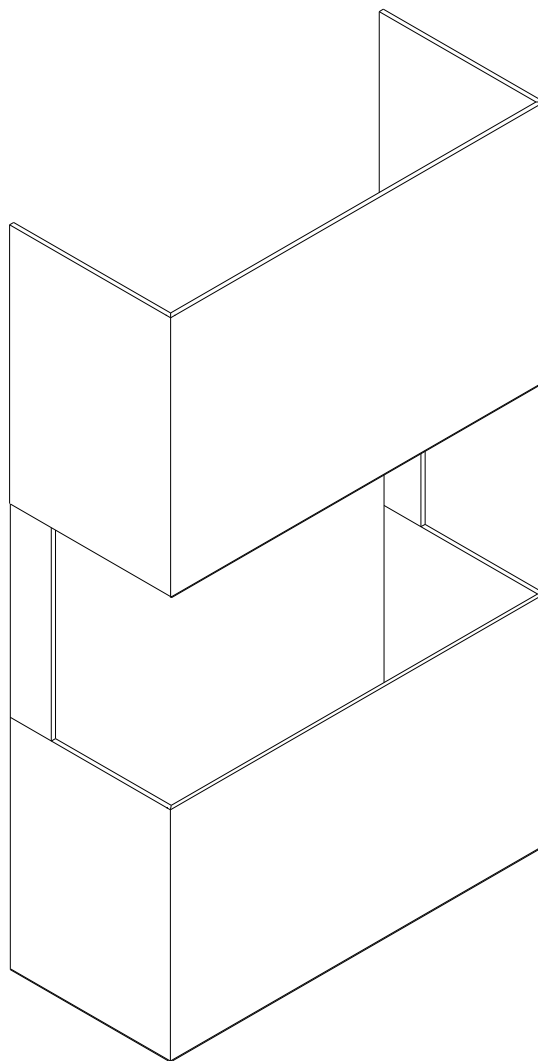

WARNING / WARNUNG / ADVERTENCIA / AVERTISSEMENT / ATTENZIONE / OSTRZEŻENIE / ВНИМАНИЕ

EN This Manual only applies to the installation of Cladding Set with the Stone Core only. The operation and whole installation of the fireplace is included in the original burner manual

DE Dieses Handbuch gilt nur für die Installation des Cladding Set mit dem Stone Core. Die Bedienung und die gesamte Installation des Kamins ist in der Original-Brenneranleitung enthalten

ES Este manual se aplica únicamente a la instalación del Cladding Set con el Stone Core únicamente. El funcionamiento y la instalación completa de la chimenea están incluidos en el manual original del quemador

FR Ce manuel s'applique uniquement à l'installation de Cladding Set avec le Stone Core uniquement. Le fonctionnement et l'installation complète de la cheminée sont inclus dans le manuel original du brûleur.

IT Il presente manuale si applica esclusivamente all'installazione di Cladding Set co il Stone Core solo. Il funzionamento e l'intera installazione del caminetto sono inclusi nel manuale originale del bruciatore.

PL Niniejsza instrukcja dotyczy wyłącznie instalacji Cladding Set ze Stone Core. Działanie oraz montaż kominka opisane jest w oryginalnej instrukcji montażu kominka.

RU Данная инструкция относится только к установке Cladding Set с Stone Core только. Эксплуатация и вся установка камина включены в оригинальное руководство по эксплуатации горелки

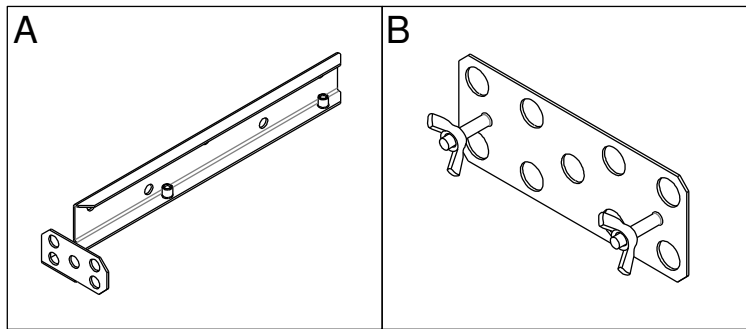

	EN	DE	ES	FR	IT	PL	RU	Quantity
A.	Mounting profile	Montageprofil	Perfil de montaje	Profil de montage	Profilo di montaggio	Profil montażowy	Монтажный профиль	4+4
B.	Side Mounting bracker	Seitliche Montagehalterung	Soporte de montaje lateral	Support de montage latéral	Staffa di montaggio laterale	Boczny wspornik montażowy	Боковой монтажный кронштейн	4

EN	Prepare the cladding material according to the list. The dimensions given are for the outer edge. Please note that the finishing material is not supplied with the product. The fixing elements are made of galvanised steel.
DE	Bereiten Sie das Verkleidungsmaterial gemäß der Liste vor. Die angegebenen Maße beziehen sich auf die Außenkante. Bitte beachten Sie, dass das Veredelungsmaterial nicht im Lieferumfang enthalten ist. Die Befestigungselemente sind aus verzinktem Stahl gefertigt.
ES	Prepare el material de revestimiento de acuerdo con la lista. Las dimensiones indicadas corresponden al borde exterior. Tenga en cuenta que el material de acabado no se suministra con el producto. Los elementos de fijación son de acero galvanizado.
FR	Préparez le matériau de revêtement selon la liste. Les dimensions indiquées sont celles du bord extérieur. Veuillez noter que le matériel de finition n'est pas fourni avec le produit. Les éléments de fixation sont en acier galvanisé.
IT	Preparare il materiale di rivestimento secondo l'elenco. Le dimensioni indicate si riferiscono al bordo esterno. Si prega di notare che il materiale di finitura non viene fornito con il prodotto. Gli elementi di fissaggio sono in acciaio zincato.
PL	Przygotuj materiał okładzinowy zgodnie z zestawieniem. Podane wymiary dotyczą krawędzi zewnętrznej. Pamiętaj, że materiał wykończeniowy nie jest dostarczony z produktem. Elementy mocujące wykonane są ze stali ocynkowanej.
RU	Подготовьте облицовочный материал в соответствии с перечнем. Указанные размеры относятся к внешнему краю. Обратите внимание, что отделочный материал не поставляется вместе с изделием. Крепежные элементы изготовлены из оцинкованной стали.

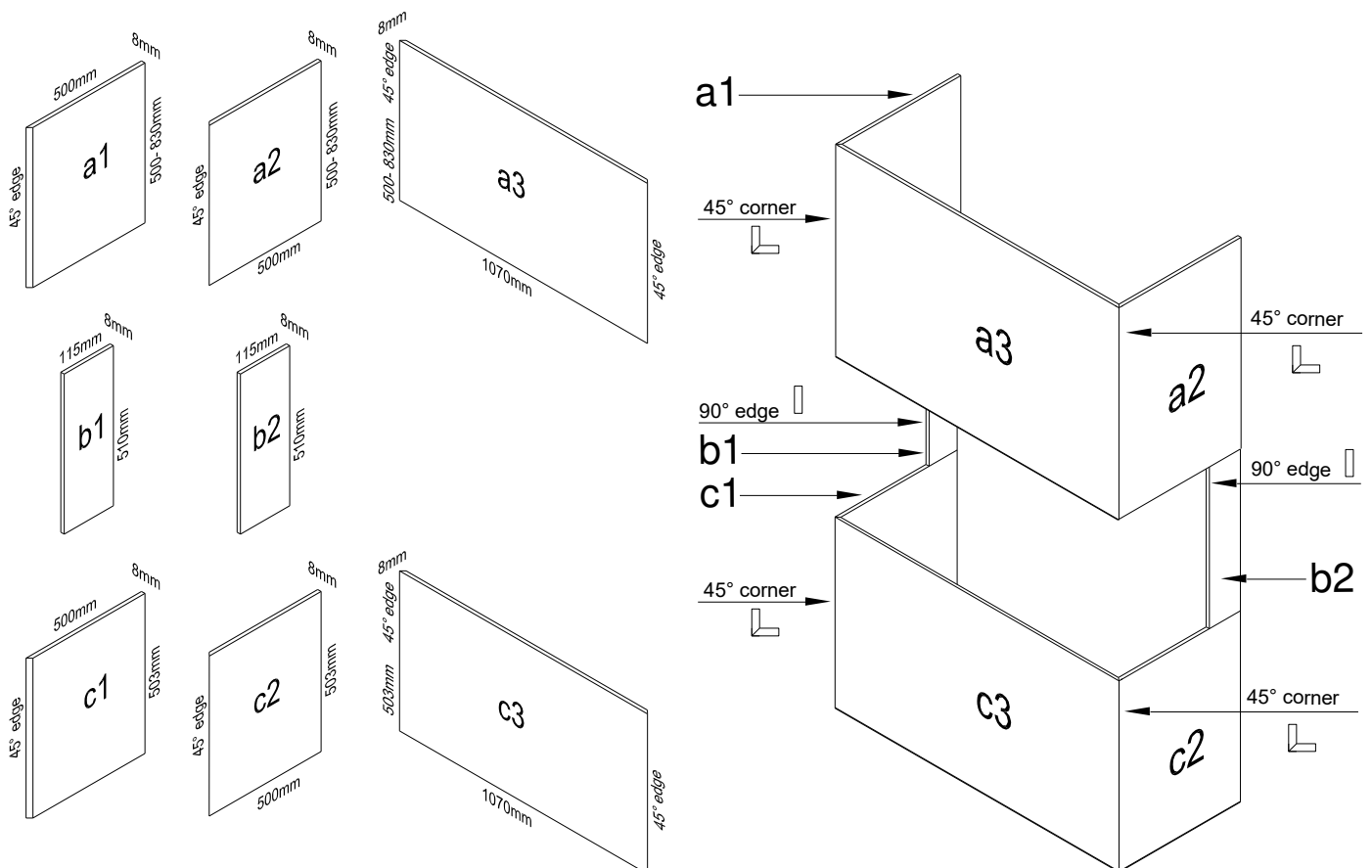

EN	Fix the dedicated top and bottom mounting brackets to the corners of the finishing material. The finishing material must be non-combustible, 8mm thick, max 60kg.
DE	Befestigen Sie die dafür vorgesehenen oberen und unteren Montagehalterungen an den Ecken des Verkleidungsmaterials. Das Verkleidungsmaterial muss nicht brennbar sein, 8 mm dick, max 60kg.
ES	Fije los soportes de montaje superior e inferior específicos a las esquinas del material de acabado. El material de acabado debe ser incombustible, de 8 mm de grosor, max 60kg.
FR	Fixez les supports de montage supérieurs et inférieurs dédiés aux coins du matériau de finition. Le matériau de finition doit être incombustible, d'une épaisseur de 8 mm, max 60kg.
IT	Fissare le staffe di montaggio superiori e inferiori dedicate agli angoli del materiale di finitura. Il materiale di finitura deve essere incombustibile, con uno spessore di 8 mm, max 60kg.
PL	Zamocuj dedykowane profile montażowe górne i dolne w narożnikach materiału wykończeniowego. Materiał wykończeniowy musi być niepalny, grubość 8mm max 60kg.
RU	Закрепите специальные верхние и нижние монтажные скобы на углах отделочного материала. Отделочный материал должен быть негорючим, толщиной 8 мм max 60kg.

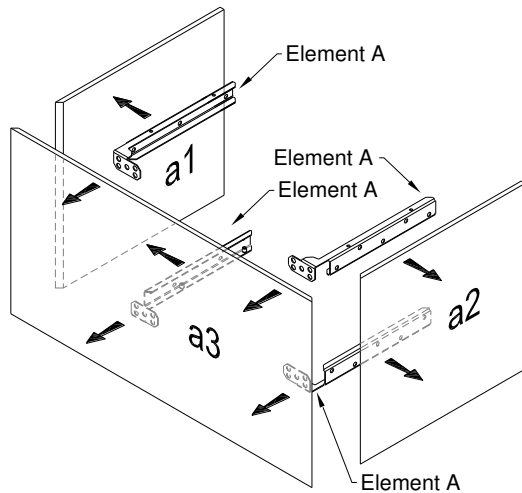

a1, a2, a3 covers
Side view

a1, a2, a3 covers
Front view

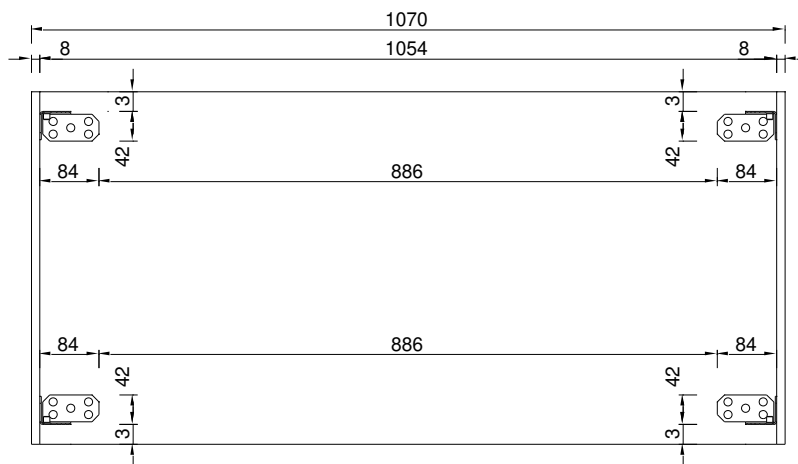
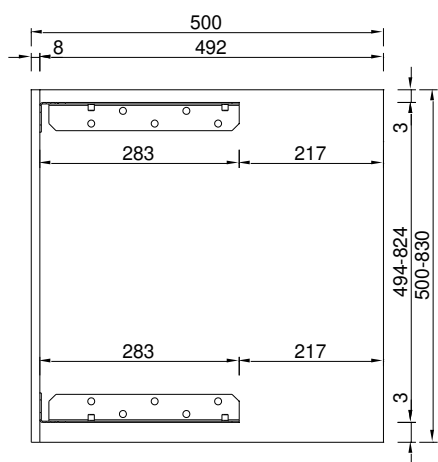

EN	Fix the side brackets to the finishing material. The finishing material must be non-combustible, 8mm thick Note ! Distinguish between the right and left sides.
DE	Befestigen Sie die seitlichen Halterungen an dem Verkleidungsmaterial. Das Verkleidungsmaterial muss nicht brennbar sein, 8 mm dick Achtung! Unterscheiden Sie zwischen der rechten und der linken Seite.
ES	Fije los soportes laterales al material de acabado El material de acabado debe ser incombustible, de 8 mm de grosor. Nota. Distinga entre el lado derecho y el izquierdo.
FR	Fixez les supports latéraux au matériau de finition. Le matériau de finition doit être incombustible, d'une épaisseur de 8 mm Remarque ! Faites la distinction entre le côté droit et le côté gauche.
IT	Fissare le staffe laterali al materiale di finitura. Il materiale di finitura deve essere incombustibile, con uno spessore di 8 mm Nota ! Distinguere i lati destro e sinistro.
PL	Zamocuj boczne wsporniki do materiału wykończeniowego. Materiał wykończeniowy musi być niepalny, grubość 8mm. Uwaga ! Rozróżnić prawą i lewą stronę.
RU	Закрепите боковые кронштейны на отделочном материале. Отделочный материал должен быть негорючим, толщиной 8 мм Примечание ! Различайте правую и левую стороны.

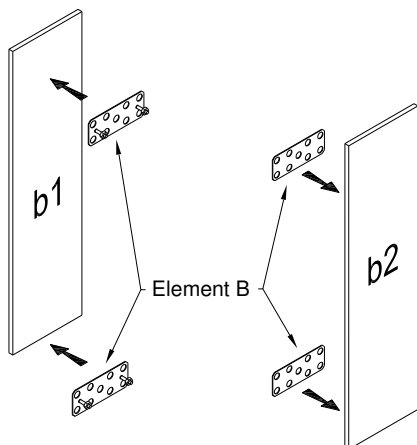

b1 left cover
Side view

b2 right cover
Side view

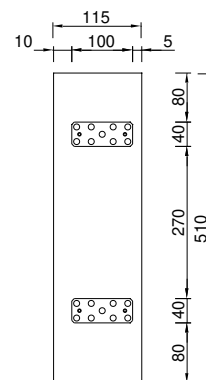
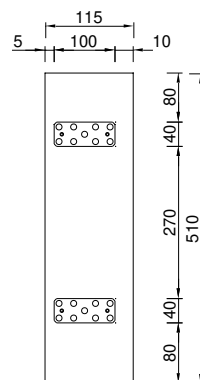

EN	Fix the dedicated bottom mounting brackets to the corners of the finishing material. The finishing material must be 8mm thick.
DE	Befestigen Sie die dafür vorgesehenen unteren Montagehalterungen an den Ecken des Verkleidungsmaterials. Das Endbearbeitungsmaterial muss 8 mm dick sein.
ES	Fije los soportes de montaje inferiores específicos en las esquinas del material de acabado. El material de acabado debe tener un grosor de 8 mm.
FR	Fixez les supports de montage inférieurs dédiés aux coins du matériau de finition. Le matériau de finition doit avoir une épaisseur de 8 mm.
IT	Fissare le staffe di montaggio inferiori dedicate agli angoli del materiale di finitura. Il materiale di finitura deve avere uno spessore di 8 mm.
PL	Zamocuj dedykowane dolne uchwyty montażowe do narożników materiału wykończeniowego. Materiał wykończeniowy musi mieć grubość 8mm.
RU	Закрепите специальные нижние монтажные скобы на углах отделочного материала. Толщина отделочного материала должна составлять 8 мм.

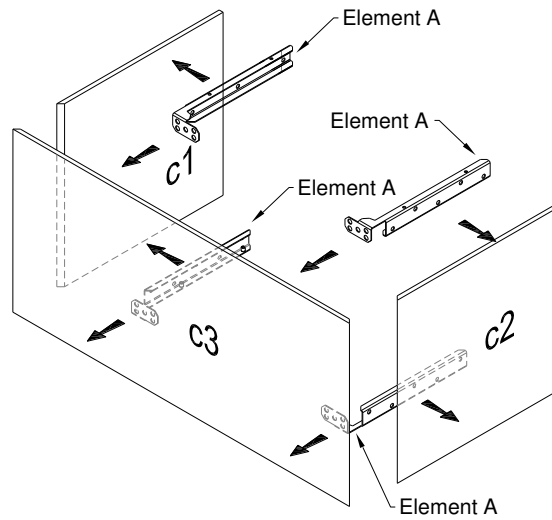

c1, c2, c3 covers
Side view

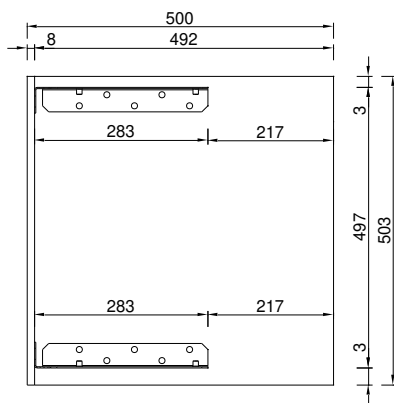

c1, c2, c3 covers
Front view

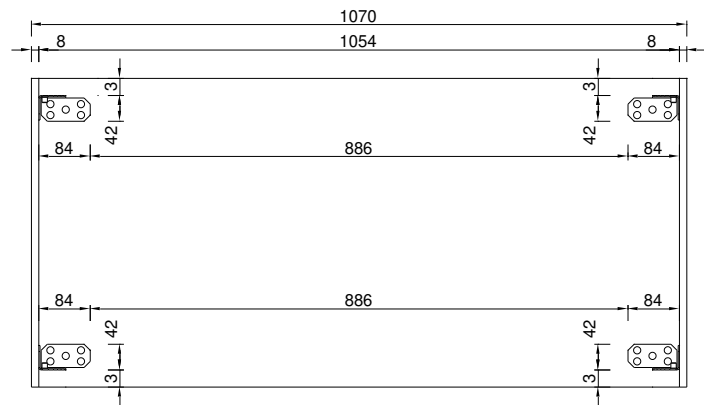

EN	Follow the Stone Fireplace instructions page 7
DE	Befolgen Sie die Anweisungen für den Stone Fireplace auf Seite 7
ES	Siga las instrucciones de la chimenea de Stone Fireplace de la página 7
FR	Suivez les instructions pour le foyer en Stone Fireplace page 7
IT	Seguire le istruzioni per il Stone Fireplace a pagina 7
PL	Postępuj zgodnie z instrukcją Stone Fireplace str 7
RU	Следуйте за Stone Fireplace инструкции страница 7

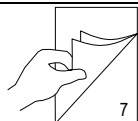

Installation manual Stone Fireplace (I1509)